

EN DE HU RO SK CZ HR SI SRB PT LT PL GR IT ES FR BG



For technical or warranty support, please contact the authorised representative:

**Bramcke GmbH**  
52353 Düren  
An Gut Nazareth 18A  
Germany  
[www.bramcke.de](http://www.bramcke.de)



**Before using the product for the first time, please read the instructions and retain them for later reference.**

#### Warnings:

Make sure that the appliance has not damaged during transport! - To avoid damages, please do not overtighten the adjustable parts of the lamp. - Please do not use the lamp at high temperatures or in high humidity environments. The lamp can only be used in dry, indoor conditions! - Do not stare into the light of the LED.

**In the following cases, please unplug the power cord immediately and do not use the lamp:** The power cord or the connector has been damaged. If the power cable becomes damaged, it should be replaced with cables, obtained directly from the manufacturer or its service facility. - The lamp base is humid or wet. - In case of any damage of any part of the lamp. - The lamp smokes or sparks. - Flashing or failure of the LED light source.

1. Before using the device, connect the adapter plug to the lamp and the adapter to the mains.



Use the touch switch to turn the LEDs on and off.



By pressing the button repeatedly, you can set the brightness.



Timing off Function: When the switch button is long pressed (5 sec), the light starts to flicker, and the 45-minute countdown timer is automatically turned off.



5-Step Color Temperature Adjustment: With pressing the button repeatedly you can select the one of the 5 color temperatures available in the lamp.



Unique Luminous Function: Rotate the lamp head 180° clockwise and lower the lamp arm to turn it into a night light.



Memory Function: The lamp can record the lighting setting before the last shutdown (must be shut down by pressing the normal button instead of directly unplugging the charging cable) Remarks: The lamp does not contain built-in battery.

2. USB Output: The lamp has a USB output for charging 5V USB devices.

#### Cleaning/Maintenance

The unit may require cleaning at least once a month, depending on the manner of use.

1. Power off the luminaire before cleaning! 2. Use a slightly moistened cloth to clean the outer surface of the luminaire. Do not use any aggressive cleaners. Avoid getting water inside the product and on the electric components!

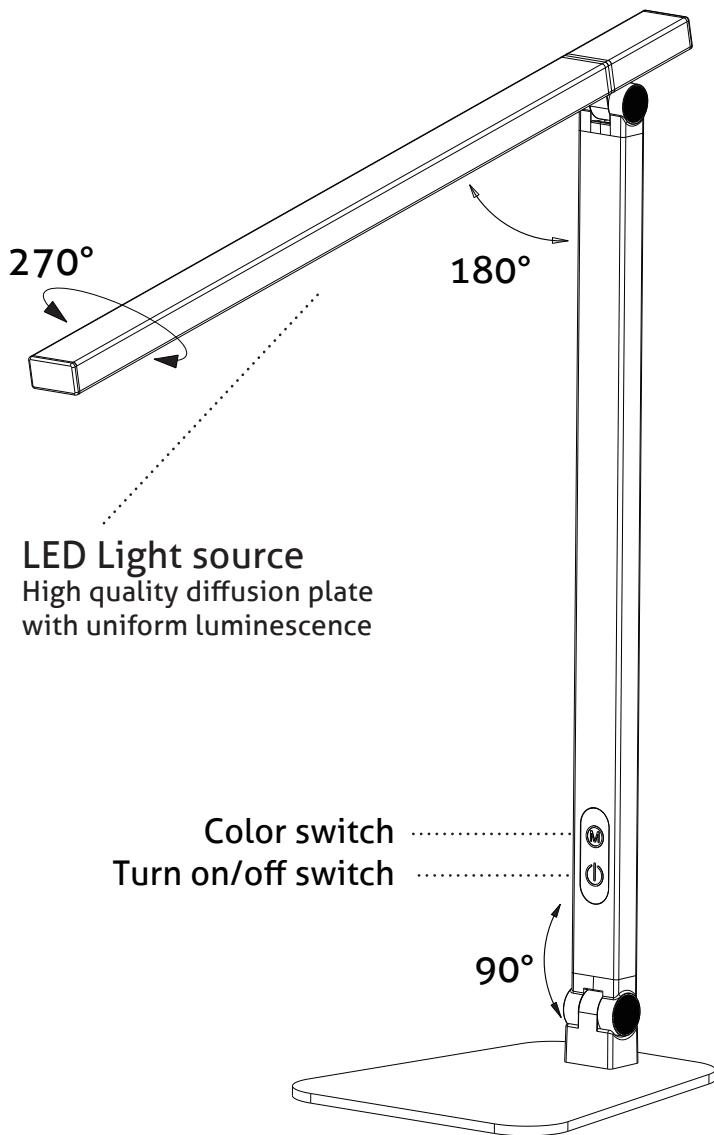

**Before using the product for the first time, please read the instructions and retain them for later reference.**

### Figyelmeztetés:

Bizonyosodjon meg róla, hogy a készülék nem sérült meg a szállítás során! - Ne szerelje szét a terméket otthon! - Kérjük, ne feszítse túl a lámpa állítható részeit, a sérülések elkerülése érdekében. - Kérjük, ne használja a lámpát magas hőmérségleten, vagy páratartalmú környezetben. Kizárólag száraz, beltéri körülmények között használható. - Kérjük, ne nézzen közvetlenül a LED- világításba.

**A következő esetekben, kérjük, azonnal húzza ki a tápkábelt és ne használja tovább a lámpát:** ha a tápkábel vagy a csatlakozó meghibásodott / Ha a hálózati csatlakozóvezeték megsérült, azt kizárólag csak a gyártótól vagy annak javító szolgáltatójától beszerezhető vezetékkel szabad kicserélni / Ha a lámpatalp párás vagy nedves / A lámpa bármely részének eltörése esetén / Ha a lámpa füstöl vagy szikrázik / Rendellenesen villog vagy a LED-fényforrás meghibásodik.

1. Használat előtt csatlakoztassa a csomagban található adapter csatlakozóját a lámpához, az adaptert pedig a hálózathoz.



– Használja az érintőkapcsolót a LED-ek be- és kikapcsolásához.



– A gomb többszöri megnyomásával van lehetőség beállítani a kívánt fényerősséget.



– Időzített kikapcsolási funkció: Ha a kapcsoló gombot hosszan lenyomva tartja (5 másodperc), a lámpa villogni kezd, és a 45 perces kikapcsolás visszaszámláló automatikusan bekapcsol.



– 5 lépéses színhőmérséklet állítás: A gomb többszöri megnyomásával van lehetőség kiválasztani a lámpában rendelkezésre álló 5 színhőmérséklet valamelyikét.



– Egyedi világítás funkció: Forgassa el a lámpafejet 180°-kal az óramutató járásával megegyező irányba, és engedje le a lámpakart, hogy éjszakai lámpa legyen.



– Memória funkció: A lámpa rögzítheti az utolsó leállítás előtti világítási beállítást (a töltőkábel megfelelő kihúzása helyett a normál gomb megnyomásával kell lekapcsolni) Megjegyzés: A lámpa nem tartalmaz beépített akkumulátort.

2. USB Kimenet: A lámpán USB kimenet található, mely 5V-os USB eszközök töltésére szolgál.

### Tisztítás/Karbantartás

A lámpa optimális működése érdekében a szennyeződés mértékétől függő gyakorisággal, de legalább havonta egyszer szükséges lehet a lámpatest tisztítása. 1. Tisztítás előtt áramtalanítsa a terméket! 2. Enyhén nedves ruhával tisztítsa meg a lámpatest külsejét. Ne használjon maró hatású tisztítószert! Ügyeljen rá, hogy a lámpatest belsejébe, az elektromos alkatrészekre nem kerülhet víz!

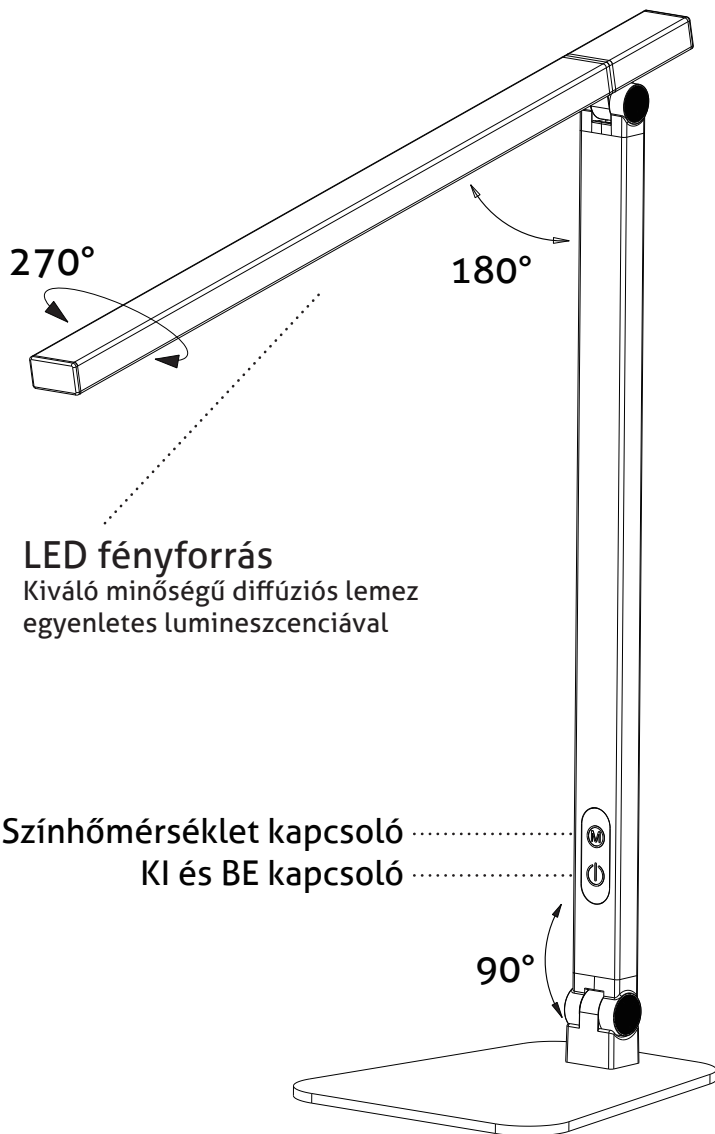

**Bevor Sie das Produkt zum ersten Mal verwenden, lesen Sie bitte die Anleitung und bewahren Sie sie zum späteren Nachschlagen auf.**

**Achtung:**

Stellen Sie sicher, dass das Gerät beim Versand nicht beschädigt wurde! - Ziehen Sie die einstellbaren Teile der Lampe nicht zu fest an, um Verletzungen zu vermeiden. - Verwenden Sie die Lampe nicht bei hohen Temperaturen oder in Umgebungen mit hoher Luftfeuchtigkeit. Die Lampe darf nur in trockenen Innenräumen verwendet werden! – Bitte schauen Sie nicht direkt in die LED-Leuchte.

**In den folgenden Fällen ziehen Sie bitte sofort den Netzstecker und verwenden Sie die Lampe nicht:** Das Netzkabel oder der Stecker ist beschädigt worden. Wenn das Netzkabel beschädigt ist, sollte es nur durch ein vom Hersteller oder seinem Reparaturdienstleister geliefertes Kabel ersetzt werden. - Der Lampenkörper ist feucht oder nass. - Bei Beschädigung eines Teils der Lampe. - Die Lampe raucht oder sprüht Funken. - Anormales Blinken oder Ausfall der LED-Lichtquelle.

1. Schließen Sie vor der Verwendung des Geräts den Adapterstecker an die Lampe und den Adapter an das Stromnetz an.



Verwenden Sie den Berührungsschalter, um die LEDs ein- und auszuschalten.



Durch wiederholtes Drücken der Taste kann die Helligkeit eingestellt werden.



Timing-Off-Funktion: Wenn der Schalter lange gedrückt wird (5 Sekunden), fängt das Licht an zu flackern, und der 45-Minuten-Countdown-Timer wird automatisch ausgeschaltet.



5-stufige Farbtemperatur-Einstellung: Durch wiederholtes Drücken der Taste können Sie eine der 5 in der Lampe verfügbaren Farbtemperaturen auswählen.



Einzigartige Leuchtfunktion: Drehen Sie den Lampenkopf um 180° im Uhrzeigersinn und senken Sie den Lampenarm, um ihn in ein Nachtlicht zu verwandeln.



Speicherfunktion: Die Lampe kann die Lichteinstellung vor dem letzten Ausschalten speichern (muss durch Drücken des normalen Knopfes ausgeschaltet werden, anstatt das Ladekabel direkt abzuziehen) Anmerkungen: Die Lampe enthält keine eingebaute Batterie.

2. USB-Ausgang: Die Lampe hat einen USB-Ausgang zum Aufladen von 5-V-USB-Geräten.

**Reinigung/Wartung:**

Für eine optimale Leistung der Leuchte kann es erforderlich sein, die Leuchte je nach Verschmutzungsgrad mindestens einmal im Monat zu reinigen.

1. Schalten Sie die Leuchte vor der Reinigung aus! 2. Reinigen Sie die Außenfläche der Leuchte mit einem leicht angefeuchteten Tuch. Verwenden Sie keine aggressiven Reinigungsmittel. Vermeiden Sie, dass Wasser in das Innere des Produkts und auf die elektrischen Bauteile gelangt!

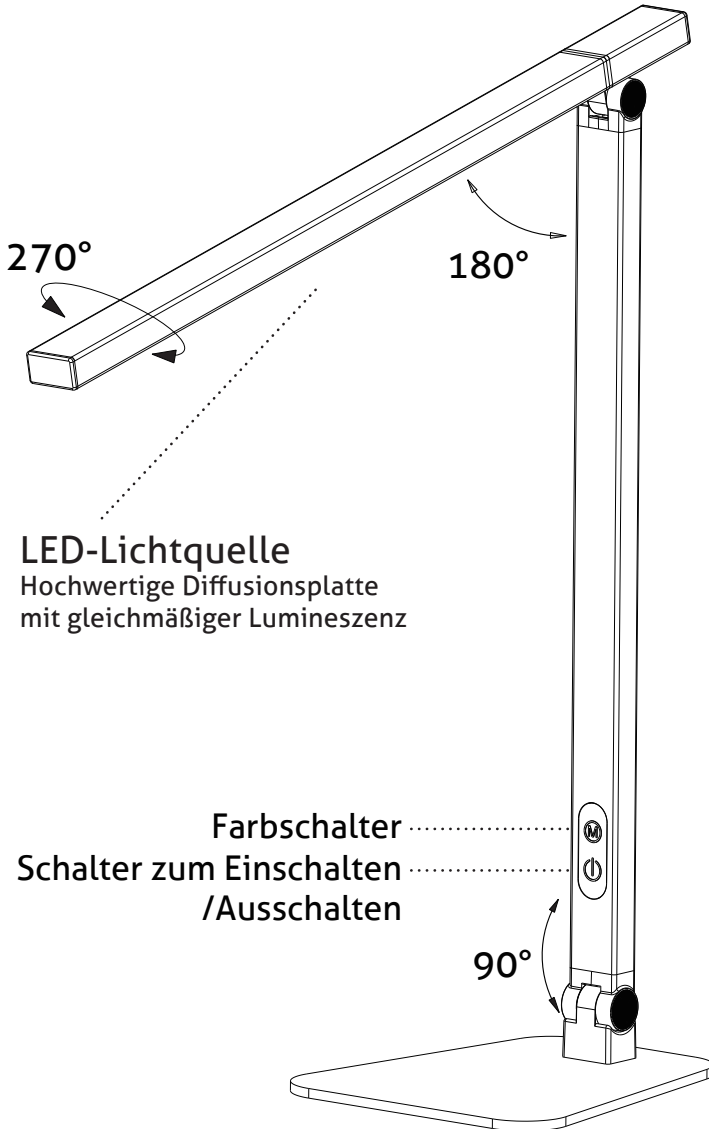

## Înainte de a utiliza produsul pentru prima dată, vă rugăm să citiți instrucțiunile și să le rețineți pentru consultare ulterioară.

### Avertismente:

Asigurați-vă că aparatul nu a fost deteriorat în timpul transportului! - Pentru a evita deteriorările, vă rugăm să nu strângeți prea tare părțile reglabile ale lămpii. - Vă rugăm să nu utilizați lampa la temperaturi ridicate sau în medii cu umiditate ridicată. Lampa poate fi utilizată numai în condiții uscate, în interior! - Nu priviți direct în lumina LED-ului.

**În următoarele cazuri, vă rugăm să deconectați imediat cablul de alimentare și să nu folosiți lampa:** Cablul de alimentare sau conectorul a fost deteriorat. În cazul în care cablul de alimentare se deteriorează, acesta trebuie înlocuit cu cabluri, obținute direct de la producător sau de la unitatea de service a acestuia. - Baza lămpii este umedă sau udă. - În caz de deteriorare a oricărei părți a lămpii. - Lampa scoate fum sau scânteii. - Clipirea sau defectarea sursei de lumină LED.

1. Înainte de a utiliza aparatul, conectați fișa adaptorului la lampă și adaptorul la rețeaua electrică.



Folosiți comutatorul tactil pentru a aprinde și stinge LED-urile.



Prin apăsarea repetată a butonului, puteți seta luminozitatea.



Funcția de oprire temporizată: Când butonul comutatorului este apăsat mult timp (5 sec.), lumina începe să pâlpâie, iar timerul cu numărătoare inversă de 45 de minute este oprit automat.



Reglarea temperaturii de culoare în 5 trepte: Prin apăsarea repetată a butonului, puteți selecta una dintre cele 5 temperaturi de culoare disponibile în lampă.



Funcție luminoasă unică: Rotiți capul lămpii cu 180° în sensul acelor de ceasornic și coborâți brațul lămpii pentru a o transforma într-o lumină de noapte.



Funcție de memorie: Lampa poate înregistra setarea de iluminare dinaintea ultimei opriri (trebuie să fie oprită prin apăsarea butonului normal în loc să deconectați direct cablul de încărcare) Observații: Lampa nu conține baterie încorporată.

2. Ieșire USB: Lampa are o ieșire USB pentru încărcarea dispozitivelor USB de 5 V.

### Curățenie/întreținere

Unitatea poate necesita curățare cel puțin o dată pe lună, în funcție de modul de utilizare.

1. Opritiți aparatul de iluminat înainte de curățare! 2. Folosiți o cârpă ușor umezită pentru a curăța suprafața exterioară a corpului de iluminat. Nu utilizați detergenți agresivi. 3. Evitați pătrunderea apei în interiorul produsului și pe componentele electrice!



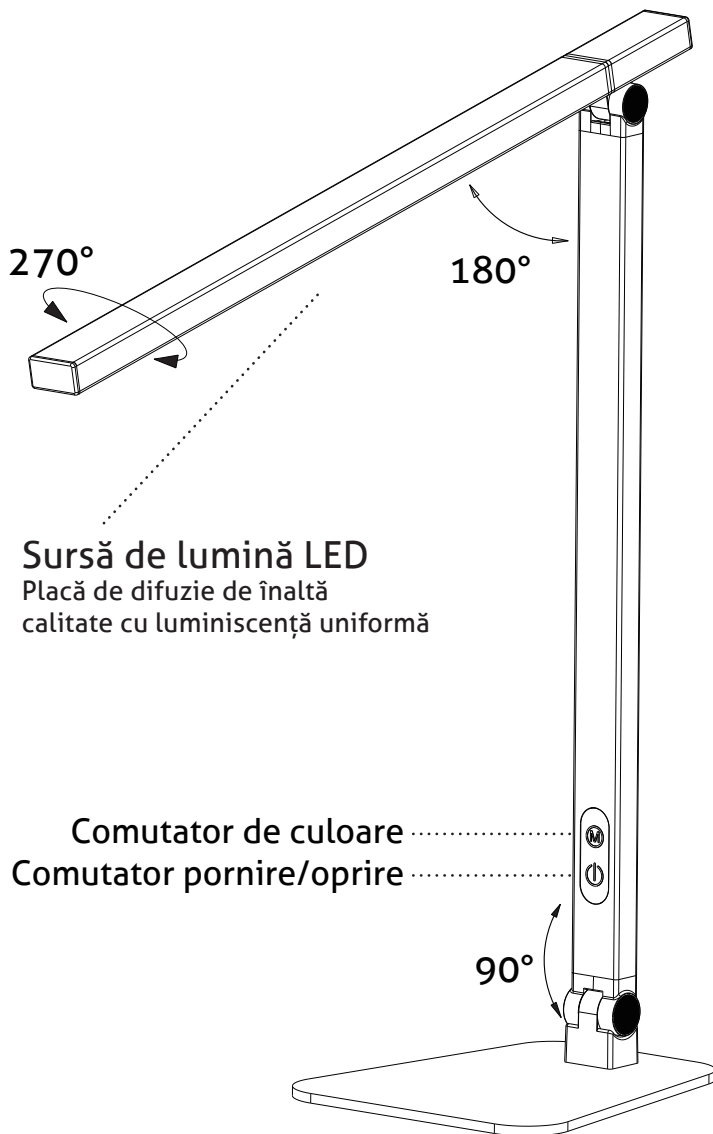

**Pred prvým použitím výrobku si prečítajte návod na použitie a uschovajte si ho na neskoršie použitie.**

#### Upozornenie:

Uistite sa, že sa spotrebič počas prepravy nepoškodil! - Aby ste predišli poškodeniu, nastaviteľné časti svietidla príliš neťahajte. - Svietidlo nepoužívajte pri vysokých teplotách alebo v prostredí s vysokou vlhkosťou. Svietidlo sa môže používať len v suchých, vnútorných podmienkach! - Nepozerajte sa do svetla LED diódy.

**V nasledujúcich prípadoch okamžite odpojte napájací kábel a svietidlo nepoužívajte:** Napájací kábel alebo konektor je poškodený. Ak sa napájací kábel poškodí, je potrebné ho vymeniť za káble, ktoré získate priamo od výrobcu alebo jeho servisného zariadenia. - Podstavec svietidla je vo vlhkom alebo mokrom prostredí. - V prípade poškodenia ktorejkoľvek časti svietidla. - Svietidlo dymí alebo iskrí. - Blikanie alebo porucha LED zdroja svetla.

1. Pred použitím spotrebiča pripojte zástrčku adaptéra k svietidlu a adaptér k elektrickej sieti.



— Pomocou dotykového spínača zapnite a vypnite LED diódy.



— Opakovaným stláčaním tlačidla môžete nastaviť jas.



— Funkcia časovania vypnutia: Po dlhom stlačení tlačidla spínača (5 s) začne svetlo blikať a 45-minútový časovač odpočítavania sa automaticky vypne.



— 5-stupňové nastavenie teploty farieb: Opakovaným stlačením tlačidla môžete vybrať jednu z 5 teplôt farieb, ktoré sú v svietidle k dispozícii.



— Funkcia unikátneho svietenia: Otočte hlavu svietidla o 180° v smere hodinových ručičiek a spustíte rameno svietidla, čím sa zmení na nočné svetlo.



— Funkcia pamäte Svietidlo môže zaznamenať nastavenie osvetlenia pred posledným vypnutím (musí sa vypnúť stlačením normálneho tlačidla namiesto okamžitého odpojenia nabijacieho kábla) Poznámky: Svietidlo neobsahuje vstavanú batériu.

2. USB výstup: Svietidlo má USB výstup na nabíjanie 5V USB zariadení.

#### Čistenie/údržba

V závislosti od spôsobu používania môže byť potrebné čistenie spotrebiča aspoň raz za mesiac.

1. Pred čistením svietidlo vypnite! 2. Na čistenie vonkajšieho povrchu svietidla použite mierne navlhčenú handričku. Nepoužívajte žiadne agresívne čistiace prostriedky. Zabráňte tomu, aby sa do vnútra výrobku a na elektrické komponenty dostala voda!

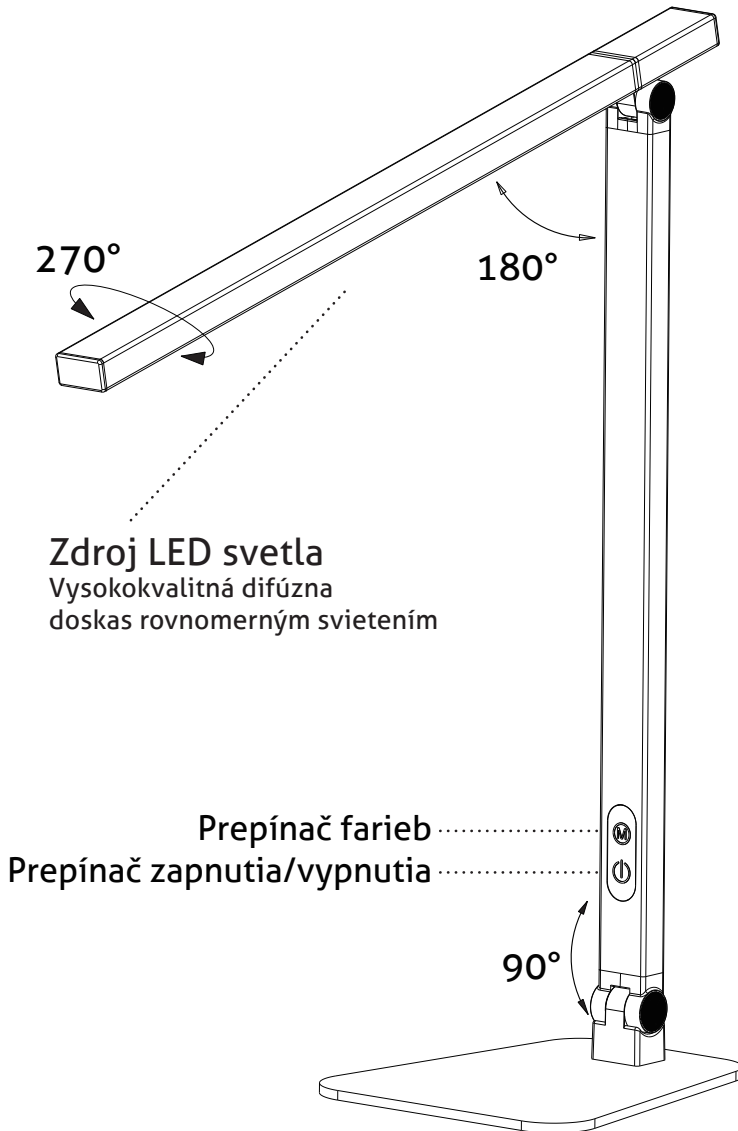

**Před prvním použitím produktu si přečtěte pokyny a uschovejte je pro pozdější použití.**

#### Upozornění:

Ujistěte se, že během přepravy nedošlo k poškození spotřebiče! - Aby nedošlo k poškození, neutahujte příliš nastavitelné části lampy. - Nepoužívejte lampu při vysokých teplotách nebo v prostředí s vysokou vlhkostí. Určen pro používání pouze v suchých vnitřních podmínkách! - Neďevte se přímo do světla LED.

**V následujících případech okamžitě odpojte napájecí kabel a lampu nepoužívejte dál:** Napájecí kabel nebo konektor byl poškozen. Pokud dojde k poškození napájecího kabelu, měl by být nahrazen kabely dodanými výrobcem nebo jeho servisním střediskem. - Základna lampy je vlhká nebo mokrá. - V případě poškození jakékoli části lampy. - Lampa syčí nebo jiskří. - Blikání nebo porucha světelného zdroje LED.

1. Před použitím zařízení zapojte zástrčku adaptéru do svítilny a adaptér do elektrické sítě.



Pomocí dotykového spínače zapněte a vypněte LED diody.



Opakovaným stisknutím tlačítka můžete nastavit jas.



Funkce časovače: Při dlouhém stisku tlačítka spínače (5 sekund) světlo začne blikat a automaticky se zapne časovač odpočítávající 45 minut vypnutí.



Nastavení teploty barev v 5 krocích: Opakovaným stisknutím tlačítka můžete vybrat jednu z 5 dostupných teplot barev.



Funkce vlastního osvětlení: Otočte hlavu lampy o 180° ve směru hodinových ručiček a sklopte rameno lampy, abyste ji proměnili v noční světlo.



Funkce paměti: Lampa může zaznamenat nastavení osvětlení před posledním vypnutím (nutno vypnout stisknutím normálního tlačítka namísto jemného odpojení nabíjecího kabelu) Poznámka: Lampa neobsahuje vestavěnou baterii.

2. USB výstup: Lampa má USB výstup pro nabíjení 5V USB zařízení.

#### Čištění/údržba

Jednotka může vyžadovat čištění alespoň jednou měsíčně, v závislosti na způsobu použití.

1. Před čištěním svítidlo vypněte! 2. K čištění vnějšího povrchu svítidla použijte mírně navlhčený hadřík. Nepoužívejte žádné agresivní čisticí prostředky. Zajištěte aby nedošlo k vniknutí vody do výrobku a na elektrické součásti!

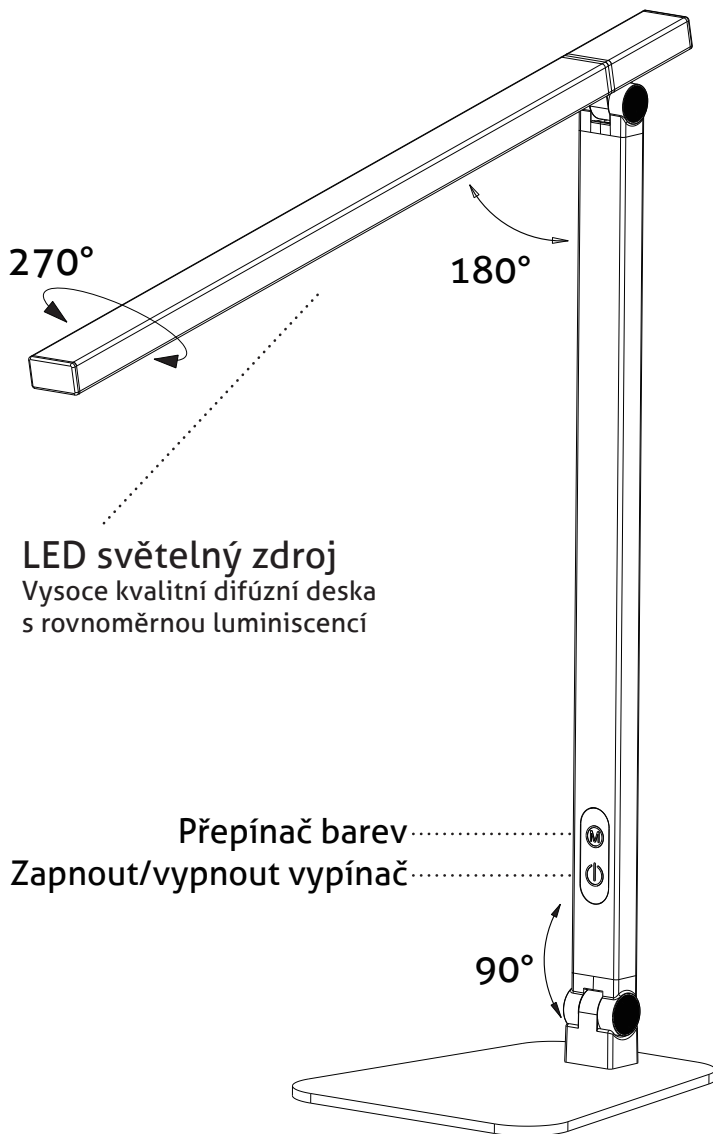

**Prije prve uporabe proizvoda pročitajte upute i sačuvajte ih za kasniju upotrebu.**

#### Upozorenja:

Uvjerite se da se uređaj nije oštetio tijekom transporta! - Kako biste izbjegli oštećenja, nemojte previše zatezati podesive dijelove lampe. - Molimo nemojte koristiti lampu na visokim temperaturama ili u okruženjima visoke vlažnosti. Lampa se može koristiti samo u suhim, zatvorenim uvjetima! - Ne zurite u svjetlo LED-a.

**U sljedećim slučajevima, odmah odspojite kabel napajanja i nemojte koristiti lampu:** Kabel napajanja ili priključak su oštećeni. Ako se kabel za napajanje ošteti, treba ga zamijeniti kabelima koje možete nabaviti izravno od proizvođača ili njegovog servisa. - Baza lampe je vlažna ili mokra. - U slučaju bilo kakvog oštećenja bilo kojeg dijela lampe. - Lampa se gasi ili iskri. - Bljeskanje ili kvar LED izvora svjetla.

1. Prije uporabe aparata spojite utikač adaptera na lampu, a adapter na struju.



Za uključivanje i isključivanje LED dioda koristite prekidač na dodir.



Uzastopnim pritiskom na gumb možete postaviti jačinu svjetla.



Funkcija isključivanja vremena: Kada se gumb prekidača dugo pritisne (5 sekundi), svjetlo počinje treperiti, a 45-minutni mjerač vremena se automatski isključuje.



Postavljanje temperature boje u 5 koraka: Uzastopnim pritiskom na gumb možete odabrati jednu od 5 dostupnih temperatura boje u lampi.



Jedinstvena svjetlosna funkcija: Zakrenite glavu lampe za 180° u smjeru kazaljke na satu i spustite polugu lampe kako biste je pretvorili u noćno svjetlo.



Funkcija memorije: Lampa može zabilježiti postavku osvetljenja prije zadnjeg isključivanja (mora se isključiti pritiskom na normalni gumb umjesto pažljivog isključivanja kabela za punjenje) Napomene: Lampa ne sadrži ugrađenu bateriju.

2. USB izlaz: Lampa ima USB izlaz za punjenje 5V USB uređaja.

#### Čišćenje/održavanje

Aparat može zahtijevati čišćenje najmanje jednom mjesečno, ovisno o načinu uporabe.

1. Isključite rasvjetno tijelo prije čišćenja!

2. Lagano navlaženom krpom očistite vanjsku površinu lampe. Nemojte koristiti nikakva agresivna sredstva za čišćenje. Izbjegavajte ulazak vode u proizvod i na električne komponente!

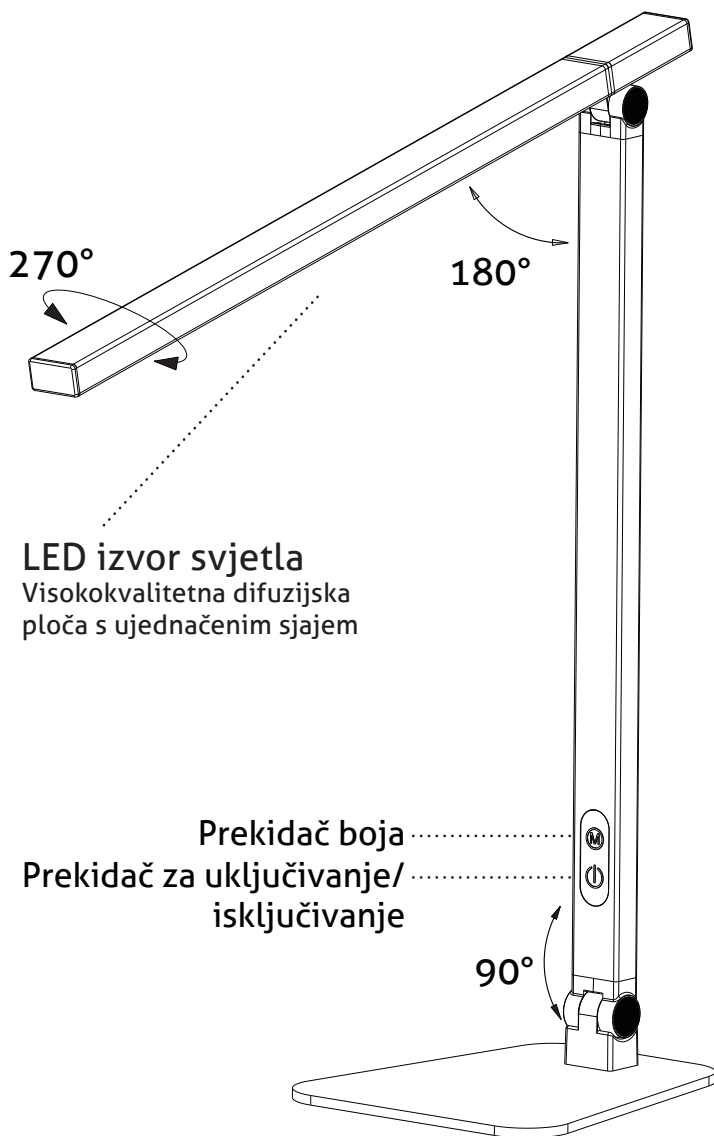

## Pred začetne z uporabo izdelka preberite in upoštevajte naslednja navodila.

### Opozorilo:

Prepričajte se, da izdelek med prevozom ni bil poškodovan - Izdelka ne razstavljajte doma - Da se izognete poškodbam, nastavljivih delov svetilke ne raztegujte preveč - Svetilke ne uporabljajte pri visokih temperaturah ali v vlažnem okolju. Za uporabo samo v suhih zaprtih prostorih - Prosimo, ne glejte neposredno v LED-svetlobo.

**V naslednjih primerih takoj izključite napajalni kabel in prenehajte uporabljati svetilko:** če je napajalni kabel ali vtič poškodovan / Če je napajalni kabel poškodovan, ga lahko zamenjate samo z napajalnim kablom, ki je na voljo pri proizvajalcu ali njegovi servisni službi / Če je podstavek svetilke vlažen ali moker / Če je kateri koli del svetilke poškodovan / Če svetilka kadi ali se iskri / Če svetilka nenavadno utripa ali svetlobni vir LED ne deluje pravilno.

1. Pred uporabo priključite vtič adapterja, ki je priložen v paketu, na svetilko in adapter na električno omrežje.



Uporabite s stikalom na dotik vklopite in izklopite LED diode.



Za nastavev zelene svetlosti večkrat pritisnite gumb.



Funkcija časovnega izklopa: če gumb stikala držite pritisnjen dlje časa (5 sekund), bo svetilka začela utripati in 45-minutni časovnik za izklop se bo samodejno vklopil.



5-stopenjska nastavev barvne temperature: z večkratnim pritiskom na gumb lahko izberete eno od 5 barvnih temperatur, ki so na voljo v svetilki.



Funkcija osvetlitve po meri: obrnite glavo svetilke za 180° v smeri urinega kazalca in spustite pokrovček svetilke, da jo spremenite v nočno svetilko.



Funkcija pomnilnika: svetilka lahko pred izklopom zabeleži zadnjo nastavev osvetlitve. (kabel za napajanje se izklopi s pritiskom na gumb, namesto odstranitve kabla za napajanje) Opomba: svetilka nima vgrajene baterije.

2. Izhod USB: Svetilka ima izhod USB za polnjenje 5V naprav USB.

### Čiščenje/vzdrževanje

Za optimalno delovanje svetilke bo morda treba svetilko čistiti v časovnih presledkih, ki so odvisni od stopnje umazanosti, vendar najmanj enkrat na mesec. 2. Zunanost svetilke čistite z rahlo vlažno krpo. Ne uporabljajte jedkih čistilnih sredstev! Prepričajte se, da voda ne more priti v notranjost svetilke in na električne komponente.



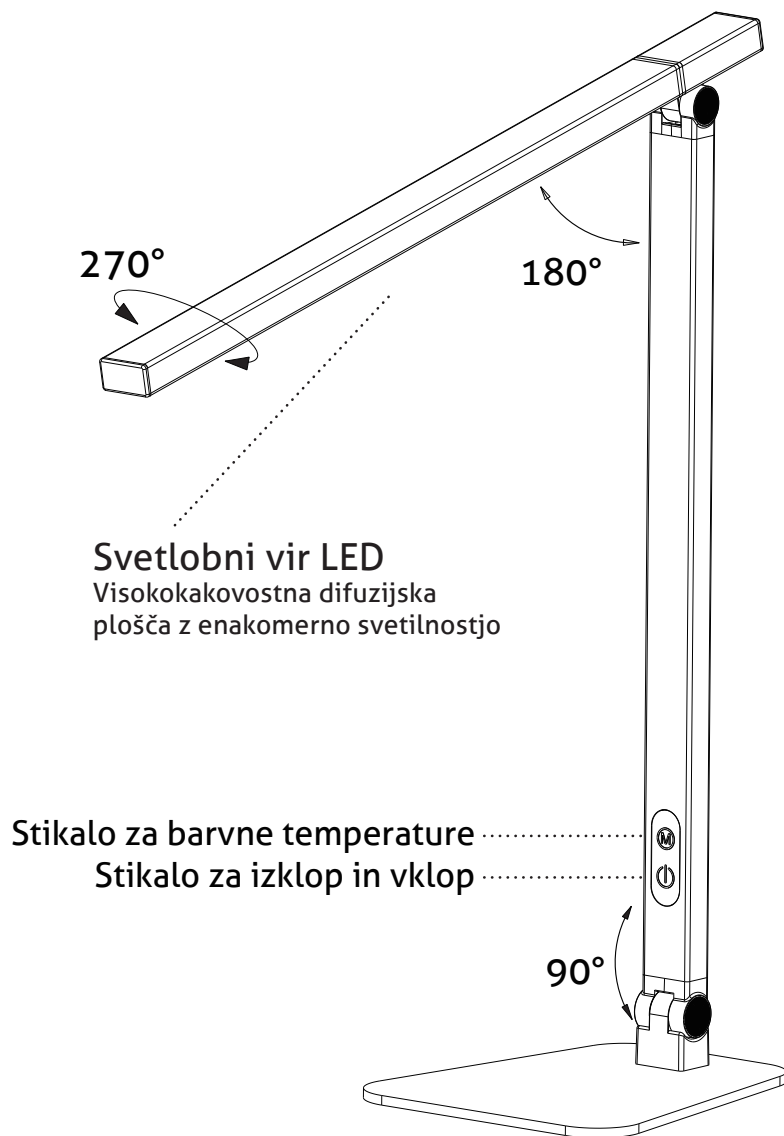

**Pre prvog korišćenja proizvoda, pročitajte uputstva i sačuvajte ih za kasniju upotrebu.**

#### Upozorenja:

Vodite računa da se uređaj ne ošteti za vreme transporta! - Da biste izbegli oštećenja, nemojte previše da zatežete podesive delove lampe. – Nemojte da koristite lampu na visokim temperaturama ili u okruženjima sa visokom koncentracijom vlage. Lampa može da se koristi samo u suvim, zatvorenim uslovima! - Ne gledajte u svetlost LED-a.

**U sledećim slučajevima, odmah isključite kabl za napajanje i nemojte da koristite lampu:** Kabl za napajanje ili priključak je oštećen. Ako se kabl za napajanje ošteti, treba da se zameni sa kablovima nabavljenim direktno od proizvođača ili njegovog servisa. - Baza lampe je vlažna ili mokra. - U slučaju bilo kakvog oštećenja bilo kog dela lampe. - Lampa se gasi ili varniči. - Treptanje ili kvar LED izvora svetlosti.

1. Pre upotrebe uređaja, priključite utikač adaptera na lampu, a adapter na električnu mrežu.



Koristite prekidač na dodir da uključite i isključite LED diode.



Uzastopnim pritiskom na dugme možete da podesite jačinu svetla.



Funkcija isključivanja vremena: Kada se prekidač dugo pritisne (5 sekundi), svetlo počinje da treperi, a programator vremena za odbrojavanje od 45 minuta se automatski isključuje.



Podešavanje temperature boje u 5 koraka: Uzastopnim pritiskom na dugme možete da izaberete jednu od 5 dostupnih temperatura boje u lampi.



Jedinstvena svetlosna funkcija: Okrenite glavu lampe za 180° u smeru kazaljke na satu i spustite krak lampe da biste je pretvorili u noćno svetlo.



Funkcija memorije: Lampa može da snimi podešavanje osvetljenja pre poslednjeg gašenja (mora da se isključi pritiskom na normalno dugme umesto pažljivog izvlačenja kabla za punjenje) Napomene: Lampa ne sadrži ugrađenu bateriju.

2. USB izlaz: Lampa ima USB izlaz za punjenje 5V USB uređaja.

#### Čišćenje/održavanje

Uređaj može da zahteva čišćenje najmanje jednom mesečno, u zavisnosti od načina korišćenja.

1. Isključite lampu pre čišćenja! 2. Koristite blago navlaženu krpu za čišćenje spoljašnje površine lampe. Nemojte da koristite agresivna sredstva za čišćenje. Vodite računa da voda ne uđe u proizvod i na električne komponente!

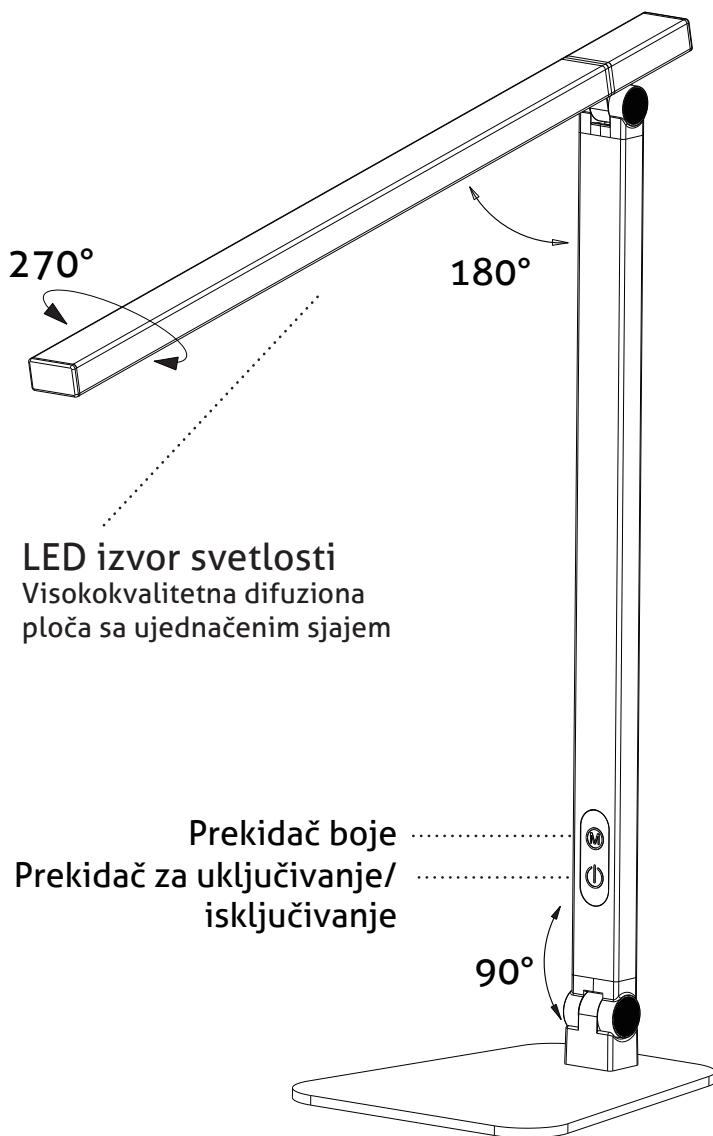

## Antes de usar o produto, leia o seguinte manual de instruções e guarde-o.

### Aviso:

Certifique-se de que o dispositivo não seja danificado durante o transporte. - Não desmonte o produto em casa! - Não aperte demais as partes ajustáveis da lâmpada para evitar danos. - Por favor, não use a lâmpada em alta temperatura ou em um ambiente úmido. Só pode ser usado em condições secas e internas. - Não olhe diretamente para a iluminação LED.

**Nos seguintes casos, desconecte o cabo de alimentação imediatamente e pare de usar a lâmpada:** Se o cabo de alimentação ou conector estiver danificado / Se o cabo de alimentação estiver danificado, ele só deve ser substituído por um cabo que só pode ser obtido do fabricante ou do seu prestador de serviços de reparo / Se a base da lâmpada estiver úmida ou molhada / Se qualquer parte da lâmpada estiver quebrada / Se a lâmpada soltar fumaça ou faíscas / Piscar de forma anormal ou a fonte de luz LED falhar.

1. Antes de usar, conecte o plugue do adaptador incluído na embalagem à lâmpada e o adaptador à rede elétrica.



Use a chave tátil para ligar e desligar os LEDs.



Ao pressionar o botão várias vezes, é possível definir o brilho desejado.



Função de desligamento cronometrado: pressione e segure o botão do interruptor (5 segundos), a luz começará a piscar e a contagem regressiva de desligamento de 45 minutos começará automaticamente.



Ajuste da temperatura de cor em 5 etapas: Ao pressionar o botão várias vezes, é possível selecionar uma das 5 temperaturas de cor disponíveis na lâmpada.



Função de iluminação única: Gire a cabeça da lâmpada 180° no sentido horário e abaixe o braço da lâmpada para se tornar uma luz noturna.



Função de memória: a lâmpada pode gravar as configurações de iluminação antes do último desligamento (em vez de puxar corretamente o cabo de carregamento, ele deve ser desligado pressionando o botão normal) Nota: A lâmpada não contém uma bateria embutida.

2. Saída USB: A lâmpada possui uma saída USB, que é usada para carregar dispositivos USB de 5V.

### Limpeza e manutenção

Para o funcionamento ideal da luminária, pode ser necessário limpá-la com uma frequência que depende do grau de contaminação, mas pelo menos uma vez por mês. 1. Desligue o produto antes de limpá-lo! 2. Limpe a parte externa da lâmpada com um pano levemente úmido. Não use agentes de limpeza cáusticos! Certifique-se de que não entra água na lâmpada ou nos componentes elétricos!

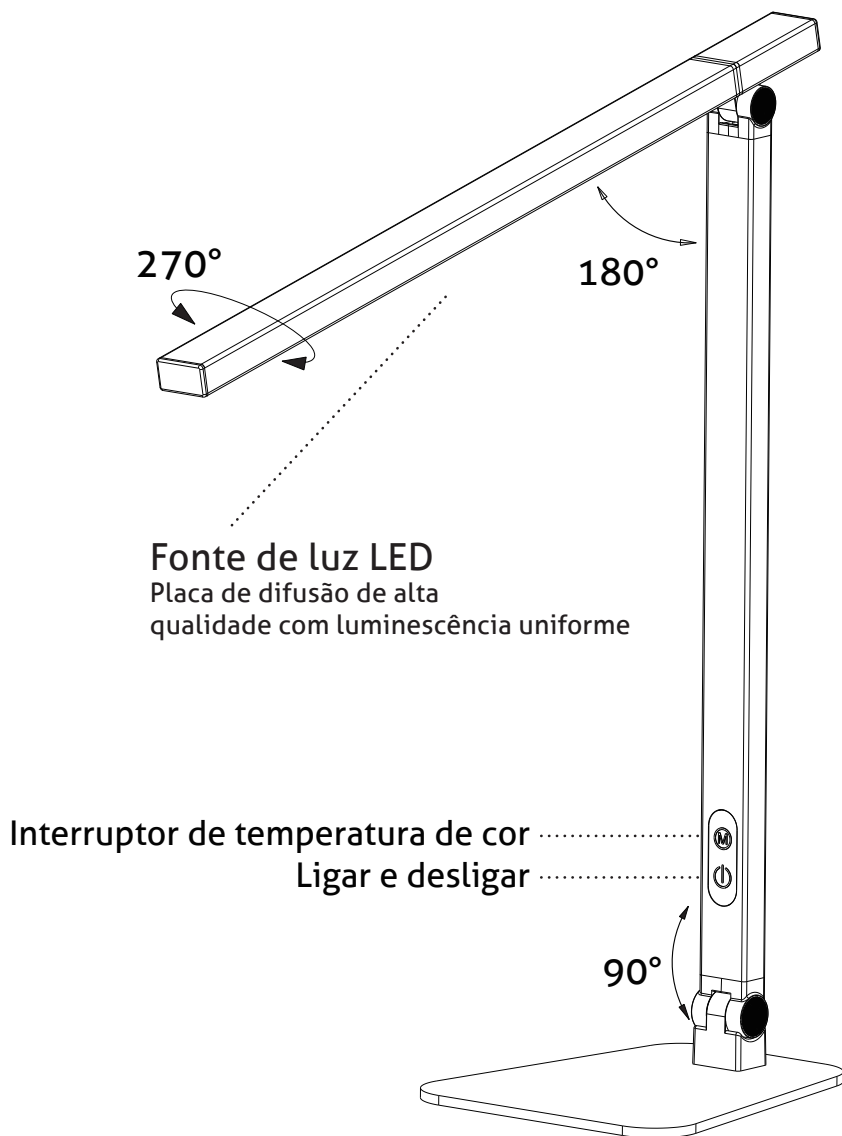

**Prieš naudodami gaminį pirmą kartą, perskaitykite instrukcijas ir išsaugokite jas vėlesniam naudojimui.**

#### **Įspėjimas:**

Įsitikinkite, kad transportuojant prietaisas nebuvo pažeistas! - Kad nesugadintumėte, per daug nepriveržkite reguliuojamų lempos dalių. - Nenaudokite lempos esant aukštai temperatūrai arba didelės drėgmės aplinkoje. Lempa gali būti naudojama tik sausose patalpose! -Nežiūrėkite tiesiai į šviesos modulio skleidžiamą šviesą.

**Tokiais atvejais nedelsdami atjunkite maitinimo laidą ir nenaudokite lempos:** Maitinimo laidas arba jungtis buvo pažeisti. Jei maitinimo laidas yra pažeistas, jį reikia pakeisti laidais, gautais tiesiogiai iš gamintojo arba jo techninės priežiūros centro. - Lempos pagrindas drėgnas arba šlapias. - Pažeidus bet kurią lempos dalį. - Lempa dega arba kibirkščiuoja. - Mirksi arba sugenda LED šviesos šaltinis.

1. Prieš naudodami įrenginį, adapterio kištuką prijunkite prie lempos, o adapterį - į elektros tinklą.



Norėdami įjungti ir išjungti šviesos diodus, naudokite jutiklinį jungiklį.



Pakartotinai paspausdami mygtuką galite nustatyti ryškumą.



Laiko išjungimo funkcija: ilgai paspaudus jungiklio mygtuką (5 sek.), lempa pradeda mirksėti, o 45 minučių atgalinės atskaitos laikmatis automatiškai išsijungia.



5 žingsnių spalvų temperatūros reguliavimas: kelis kartus paspausdami mygtuką galite pasirinkti vieną iš 5 lempos spalvų temperatūrų.



Unikali apšvietimo funkcija: pasukite lempos galvutę 180° pagal laikrodžio rodyklę ir nuleiskite lempos svirtį, kad ji taptų naktine šviesa.



Atminties funkcija: lempa gali įrašyti apšvietimo nustatymą prieš paskutinį išjungimą (užuot tinkamai ištraukę įkrovimo laidą, jį reikia išjungti paspaudus įprastą mygtuką)  
Pastaba: lemposje nėra įmontuoto akumuliatoriaus.

2. USB išvestis: lempa turi USB išvestį, kuri naudojama 5V USB įrenginiams įkrauti.

#### **Valymas/priežiūra**

Priklausomai nuo naudojimo būdo, įrenginį gali prireikti valyti bent kartą per mėnesį.

1. Išjunkite šviestuvą prieš valydami! 2. Šviestuvo išorinį paviršių nuvalykite šiek tiek sudrėkinta šluoste. Nenaudokite jokių agresyvių valiklių. Saugokitės, kad vanduo nepatektų į gaminio vidų ir ant elektrinių komponentų!

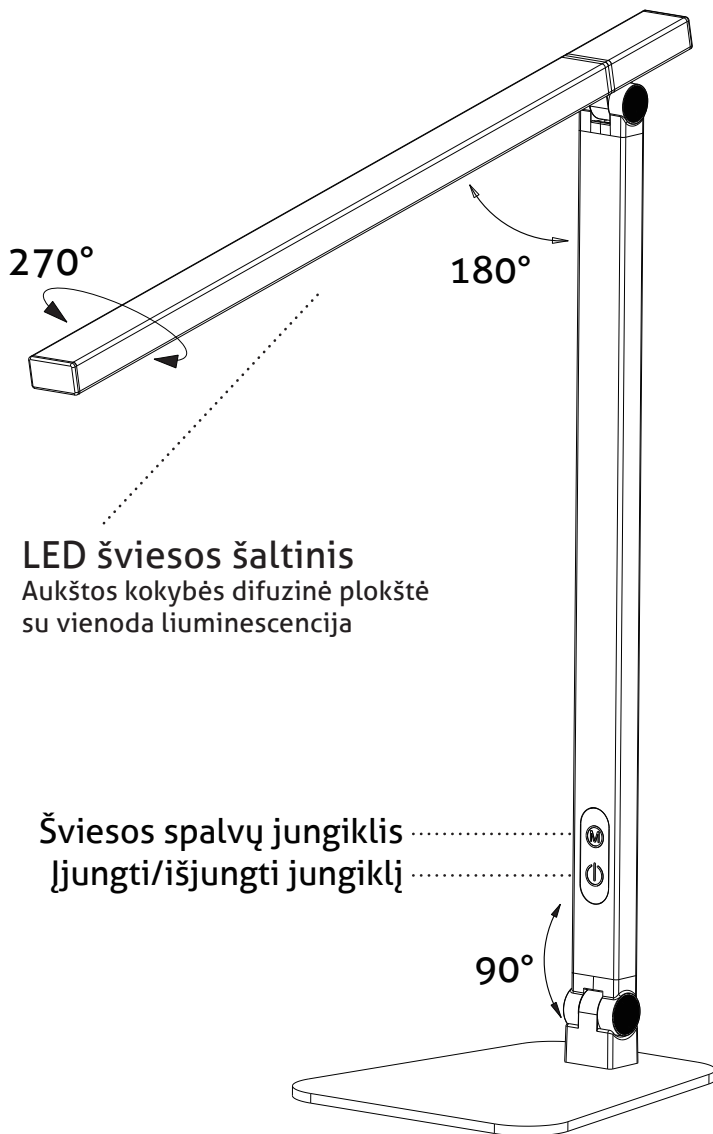

## Przed użyciem produktu prosimy o zapoznanie się z poniższą instrukcją obsługi i zachowanie jej.

### Ostrzeżenie:

Upewnij się, że urządzenie nie zostało uszkodzone podczas transportu. - Nie demontuj produktu w domu! - Proszę nie dokręcać zbyt mocno regulowanych części lampy, aby uniknąć uszkodzenia. - Proszę nie używać lampy w wysokiej temperaturze lub wilgotnym środowisku. Można go używać tylko w suchych, wewnętrznych warunkach. - Proszę nie patrzeć bezpośrednio w oświetlenie LED.

**W następujących przypadkach należy natychmiast odłączyć przewód zasilający i zaprzestać korzystania z lampy:** jeśli przewód zasilający lub złącze są uszkodzone / jeśli przewód zasilający jest uszkodzony, należy go wymienić wyłącznie na przewód, który można uzyskać wyłącznie u producenta lub jego serwisu naprawczego / Jeśli podstawa lampy jest wilgotna lub mokra / Jeśli jakkolwiek część lampy jest pęknięta / Jeśli lampa dymi lub iskrzy / Nieprawidłowo miga lub źródło światła LED uległo awarii.

1. Przed użyciem podłącz wtyczkę zasilacza dołączonego do opakowania do lampy, a adapter do sieci.



LED można włączać i wyłączać za pomocą przełącznika dotykowego.



Kilkukrotne naciśnięcie przycisku umożliwia ustawienie żądanej jasności.



Funkcja czasowego wyłączenia: Długie naciśnięcie przycisku przełącznika (5 sekund), lampka zacznie migać i automatycznie rozpocznie się 45-minutowe odliczanie do wyłączenia.



5-stopniowa regulacja temperatury barwowej: Kilkukrotne naciśnięcie przycisku umożliwia wybór jednej z 5 dostępnych temperatur barwowych lampy.



Unikalna funkcja oświetlenia: Obróć głowicę lampy o 180° zgodnie z ruchem wskazówek zegara i opuść ramię lampy, aby stała się lampką nocną.



Funkcja pamięci: Lampa może zapamiętać ustawienie oświetlenia przed ostatnim wyłączeniem (zamiast prawidłowo wyciągnąć kabel ładowający należy go wyłączyć naciskając normalny przycisk) Uwaga: Lampa nie posiada wbudowanego akumulatora.

2. Wyjście USB: Lampa posiada wyjście USB, które służy do ładowania urządzeń USB 5V.

### Czyszczenie/konserwacja

Aby oprawa działała optymalnie może zaistnieć konieczność jej czyszczenia z częstotliwością zależną od stopnia zabrudzenia, jednak nie rzadziej niż raz w miesiącu. 1. Odłącz produkt przed czyszczeniem! 2. Wyczyść zewnętrzną powierzchnię lampy lekko wilgotną ściereczką. Nie należy używać żrących środków czyszczących! Uważaj, aby woda nie dostała się do wnętrza oprawy ani na elementy elektryczne!



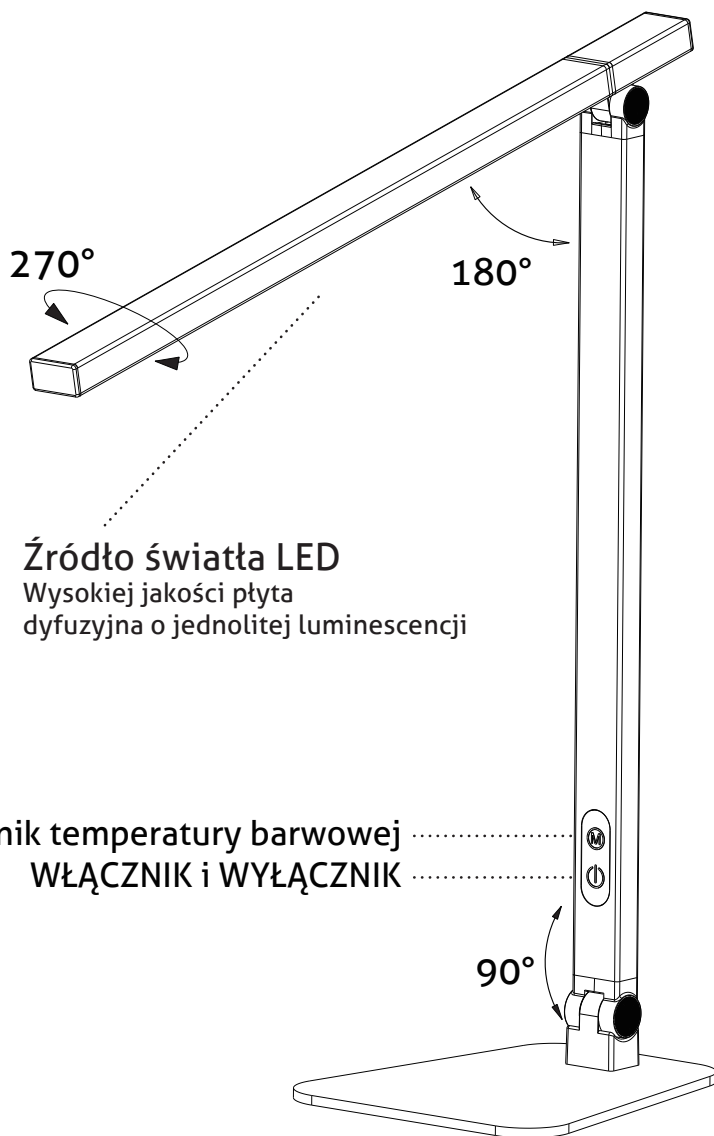

## Πριν χρησιμοποιήσετε το προϊόν για πρώτη φορά, παρακαλούμε διαβάστε τις οδηγίες χρήσης και κρατήστε τις για μελλοντική αναφορά.

### Προσοχή:

Βεβαιωθείτε ότι ο εξοπλισμός δεν έχει υποστεί φθορά κατά τη διάρκεια της μεταφοράς! - Για να αποφευχθούν φθορές, παρακαλούμε μην υπερβάλλετε στη σφίξη των ρυθμιζόμενων μερών του φωτιστικού. - Παρακαλούμε μην χρησιμοποιείτε το φωτιστικό σε υψηλές θερμοκρασίες ή σε περιβάλλον με υψηλή υγρασία. Το φωτιστικό μπορεί να χρησιμοποιηθεί μόνο σε στεγνές, εσωτερικές συνθήκες! - Μην κοιτάζετε απευθείας το φως του LED.

**Σε περίπτωση που συμβεί οτιδήποτε από τα παρακάτω, παρακαλούμε αποσυνδέστε αμέσως το καλώδιο τροφοδοσίας και μην χρησιμοποιήσετε το φωτιστικό:** το καλώδιο τροφοδοσίας ή ο σύνδεσμος έχουν υποστεί φθορά. Σε περίπτωση που το καλώδιο τροφοδοσίας υποστεί φθορά, πρέπει να αντικατασταθεί με καλώδια που προμηθεύονται απευθείας από τον κατασκευαστή ή το εξουσιοδοτημένο σέρβις. - Η βάση του φωτιστικού είναι υγρή ή βρεγμένη. - Σε περίπτωση φθοράς οποιουδήποτε μέρους του φωτιστικού. - Το φωτιστικό εκτέμπει καπνό ή δημιουργεί σπίθιες. - Αναβοσβήνει ή αποτυγχάνει η πηγή φωτός LED.

1. Πριν χρησιμοποιήσετε τη συσκευή, συνδέστε το φις στο φωτιστικό και στην πρίζα.



Χρησιμοποιήστε τον διακόπτη αφής για να ενεργοποιήσετε και να απενεργοποιήσετε το προϊόν.



Πατώντας το κουμπί επαναλαμβανόμενα, μπορείτε να ρυθμίσετε τη φωτεινότητα.



Λειτουργία αυτόματης απενεργοποίησης με χρονοδιακόπτη: Όταν πατηθεί επαναλαμβανόμενα το κουμπί διακόπτη (5 δευτερόλεπτα), το φως αρχίζει να αναβοσβήνει και ο χρονοδιακόπτης αντίστροφης μέτρησης 45 λεπτών απενεργοποιείται αυτόματα.



Ρύθμιση θερμοκρασίας χρώματος 5 επιπέδων: Πατώντας το κουμπί επαναλαμβανόμενα, μπορείτε να επιλέξετε μία από τις 5 διαθέσιμες θερμοκρασίες χρώματος στο φωτιστικό.



Μοναδική λειτουργία φωτισμού: Περιστρέψτε το κεφάλι του φωτιστικού 180° προς τα δεξιά και χαμηλώστε το βραχίονα του φωτιστικού για να το μετατρέψετε σε νυχτερινό φως.



Λειτουργία Μνήμης: Το φωτιστικό μπορεί να καταγράψει τη ρύθμιση φωτισμού πριν από την τελευταία απενεργοποίηση (πρέπει να γίνει απενεργοποίηση πατώντας το κανονικό κουμπί αντί να αποσυνδέσετε απευθείας το καλώδιο φόρτισης). Σημείωση: Το φωτιστικό δεν περιέχει ενσωματωμένη μπαταρία.

2. Έξοδος θύρας USB: Το φωτιστικό διαθέτει μια θύρα εξόδου USB για τη φόρτιση συσκευών USB 5V.

### Καθαρισμός/Συντήρηση

**Η μονάδα μπορεί να απαιτεί καθαρισμό τουλάχιστον μία φορά τον μήνα, ανάλογα με τον τρόπο χρήσης.**

1. Απενεργοποιήστε το φωτιστικό πριν τον καθαρισμό! 2. Χρησιμοποιήστε ένα ελαφρώς υγρό πανί για να καθαρίσετε την εξωτερική επιφάνεια του φωτιστικού. Μην χρησιμοποιείτε δυνατά καθαριστικά. Αποφύγετε την εισροή νερού μέσα στο προϊόν και πάνω στα ηλεκτρικά εξαρτήματα!

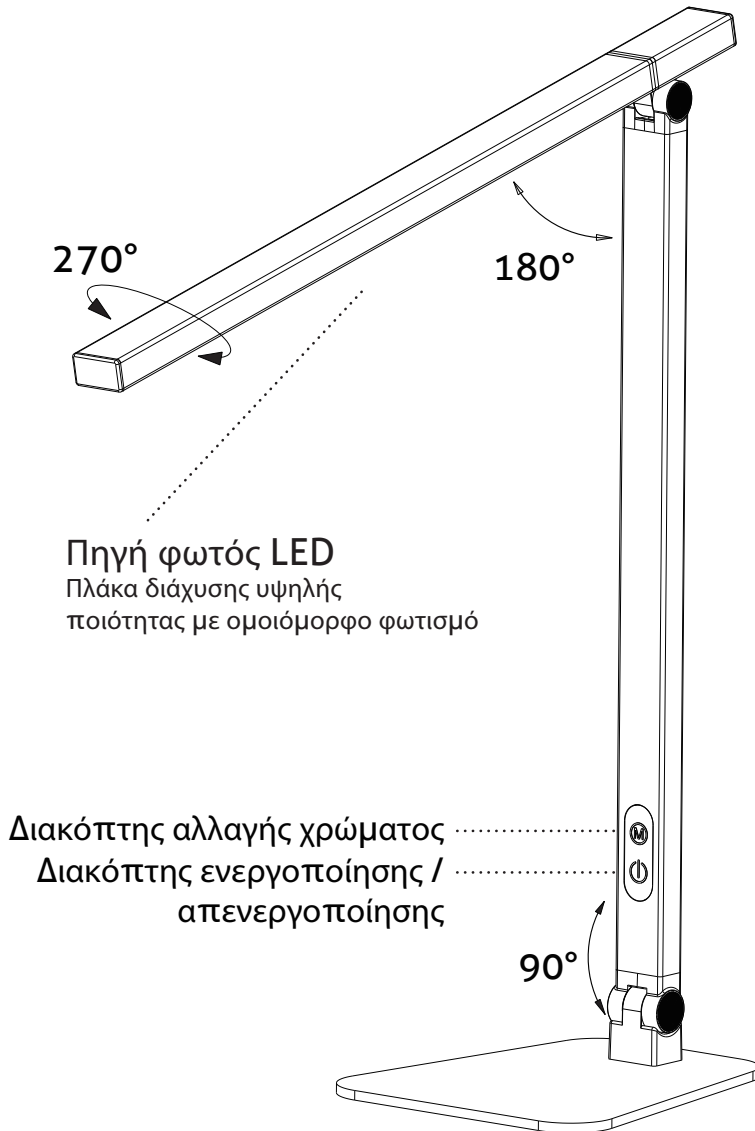

**Prima di utilizzare il prodotto per la prima volta, leggere le istruzioni e conservarle per una successiva consultazione.**

#### Avvertenze:

Assicurarsi che l'apparecchio non si sia danneggiato durante il trasporto! - Per evitare danni, non serrare eccessivamente le parti regolabili della lampada. - Non utilizzare la lampada a temperature elevate o in ambienti ad alta umidità. La lampada può essere utilizzata solo in ambienti interni e asciutti! - Non guardare direttamente la luce LED.

**Nei casi seguenti, scollegare immediatamente il cavo di alimentazione e non utilizzare la lampada:** Il cavo di alimentazione o il connettore sono stati danneggiati. Se il cavo di alimentazione è danneggiato, deve essere sostituito con un cavo acquistato direttamente dal produttore o dal suo centro di assistenza.

- La base della lampada è umida o bagnata.
- In caso di danneggiamento di qualsiasi parte della lampada.
- La lampada fuma o fa scintille.
- La sorgente luminosa a LED lampeggia o è difettosa.

1. Prima di utilizzare l'apparecchio, collegare la spina dell'adattatore alla lampada e l'adattatore alla rete elettrica.



Utilizzare l'interruttore a sfioramento per accendere e spegnere i LED.



Premendo ripetutamente il pulsante, è possibile impostare la luminosità.



Funzione di spegnimento temporizzato: Quando il pulsante dell'interruttore viene premuto a lungo (5 secondi), la luce inizia a sfarfallare e il timer per il conto alla rovescia di 45 minuti si spegne automaticamente.



Regolazione della temperatura del colore in 5 fasi: Premendo ripetutamente il pulsante è possibile selezionare una delle 5 temperature di colore disponibili nella lampada.



Funzione luminosa unica: Ruotare la testa della lampada di 180° in senso orario e abbassare il braccio della lampada per trasformarla in una luce notturna.



Funzione di memoria: La lampada può registrare le impostazioni di illuminazione prima dell'ultimo spegnimento (deve essere spenta premendo il pulsante normale invece di scollegare direttamente il cavo di ricarica) Note: La lampada non contiene una batteria integrata.

2. Uscita USB: La lampada dispone di un'uscita USB per la ricarica di dispositivi USB a 5 V.

#### Pulizia/manutenzione

L'unità può richiedere una pulizia almeno una volta al mese, a seconda delle modalità di utilizzo.

1. Spegnere l'apparecchio prima di pulirlo! 2. Pulire la superficie esterna dell'apparecchio con un panno leggermente inumidito. Non utilizzare detergenti aggressivi. Evitare che l'acqua penetri all'interno del prodotto e sui componenti elettrici!

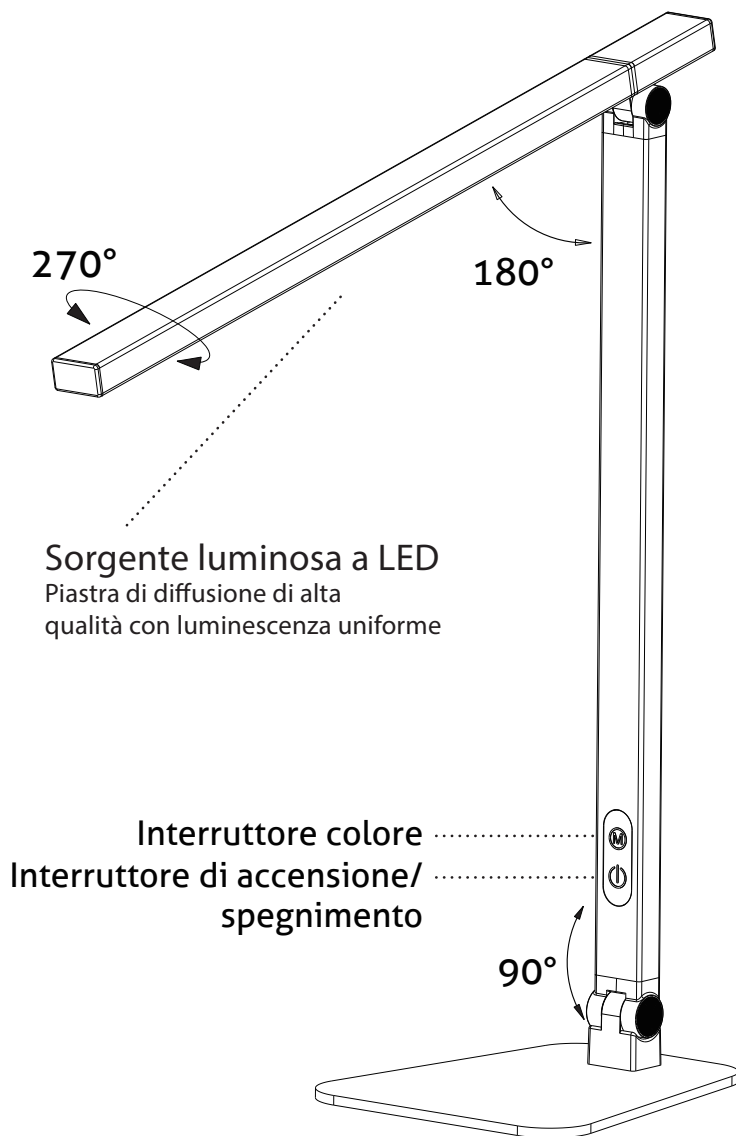

**Antes de utilizar el producto, lea el siguiente manual de instrucciones y consérvelo.**

**Advertencia:**

Asegúrese de que el dispositivo no sufra daños durante el transporte. - ¡No desmonte el producto en casa! - No apriete demasiado las partes ajustables de la lámpara para evitar daños. - Por favor, no use la lámpara altatemperatura, o en un ambiente húmedo. Solo se puede usar en condiciones secas e interiores. - No mire directamente a la iluminación LED.

**En los siguientes casos, desenchufe el cable de alimentación inmediatamente y deje de usar la lámpara:** si el cable de alimentación o el conector están dañados / Si el cable de conexión a la red está dañado, solo debe reemplazarse con un cable que solo se puede obtener del fabricante o su proveedor de servicios de reparación / Si la base de la lámpara está húmeda o mojada / Si alguna parte de la lámpara está rota / Si la lámpara echa humo o chispas / Parpadea de manera anormal o la fuente de luz LED falla.

1. Antes de usar, conecte el enchufe del adaptador incluido en el paquete a la lámpara y el adaptador a la red.



Use el interruptor táctil para encender y apagar los LED.



Presionando el botón varias veces, es posible configurar el brillo deseado.



Función de apagado temporizado: mantenga presionado el botón del interruptor (5 segundos), la luz comenzará a parpadear y la cuenta regresiva de apagado de 45 minutos comenzará automáticamente.



Ajuste de temperatura de color en 5 pasos: Pulsando varias veces el botón, es posible seleccionar una de las 5 temperaturas de color disponibles en la lámpara.



Función de iluminación única: gire el cabezal de la lámpara 180° en el sentido de las agujas del reloj y baje el brazo de la lámpara para que se convierta en una luz nocturna.



Función de memoria: la lámpara puede registrar la configuración de iluminación antes del último apagado (en lugar de tirar correctamente del cable de carga, debe apagarse presionando el botón normal) Nota: La lámpara no contiene una batería incorporada.

2. Salida USB: la lámpara tiene una salida USB, que se utiliza para cargar dispositivos USB de 5V.

### Limpeza y mantenimiento

Para que la luminaria funcione de manera óptima, puede ser necesario limpiar la luminaria con una frecuencia dependiendo del grado de contaminación, pero al menos una vez al mes. 1. ¡Desconecte el producto antes de limpiarlo! 2. Limpie el exterior de la lámpara con un paño ligeramente húmedo. ¡No utilice productos de limpieza cáusticos! ¡Asegúrese de que no entre agua en la lámpara ni en los componentes eléctricos!

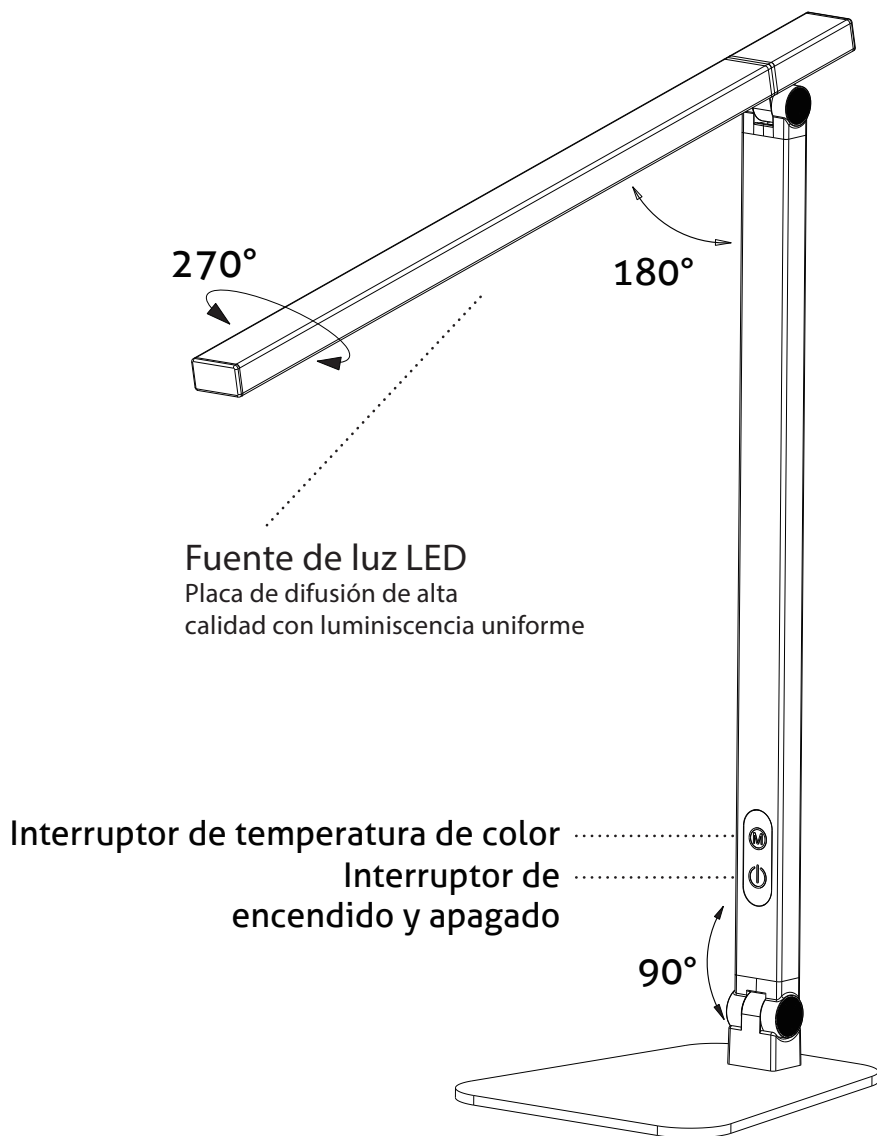

## Avant d'utiliser le produit pour la première fois, veuillez lire les instructions et les conserver pour référence future.

### Avertissement:

Assurez-vous que l'appareil n'a pas été endommagé pendant le transport ! - Pour éviter tout dommage, ne serrez pas trop les parties réglables de la lampe - N'utilisez pas la lampe à des températures élevées ou dans un environnement très humide. La lampe ne doit être utilisée que dans un environnement intérieur sec ! - Ne regardez pas fixement dans la lumière LED.

**Dans les cas suivants, débranchez immédiatement le câble d'alimentation et n'utilisez pas la lampe:** Le câble d'alimentation ou le connecteur a été endommagé. Si le câble d'alimentation est endommagé, il doit être remplacé par des câbles obtenus directement auprès du fabricant ou de son service après-vente - La base de la lampe est mouillée ou humide - Une partie de la lampe est endommagée - La lampe émet de la fumée ou des étincelles - La source lumineuse LED clignote ou est défectueuse.

1. Avant d'utiliser l'appareil, branchez la fiche de l'adaptateur sur la lampe et l'adaptateur sur le réseau électrique.



L'interrupteur tactile permet d'allumer et d'éteindre les LED.



En appuyant plusieurs fois sur le bouton, vous pouvez régler la luminosité.



Fonction d'arrêt temporisé : lorsque vous appuyez sur le bouton de l'interrupteur pendant une longue période (5 secondes), la lumière commence à clignoter et le compte à rebours de 45 minutes s'arrête automatiquement.



Réglage de la température de couleur en 5 étapes : en appuyant plusieurs fois sur le bouton, vous pouvez sélectionner l'une des 5 températures de couleur disponibles dans la lampe.



Fonction d'éclairage unique : Tournez la tête de la lampe de 180° dans le sens des aiguilles d'une montre et abaissez le bras de la lampe pour la transformer en veilleuse.



Fonction de mémorisation : La lampe peut enregistrer le réglage de la lumière avant la dernière arrêt (il faut éteindre la lampe en appuyant sur le bouton normal au lieu de débrancher directement le câble de chargement) Remarques : La lampe ne contient pas de batterie intégrée.

2. Sortie USB : La lampe dispose d'une sortie USB pour charger les appareils USB de 5V.

### Nettoyage/entretien

L'appareil peut nécessiter un nettoyage au moins une fois par mois, en fonction de l'utilisation qui en est faite.

1. Éteignez l'appareil avant de le nettoyer ! 2. Utilisez un chiffon légèrement humide pour nettoyer la surface extérieure du luminaire. Ne pas utiliser de détergents agressifs. 3. Évitez de faire pénétrer de l'eau à l'intérieur du produit et sur les composants électriques!



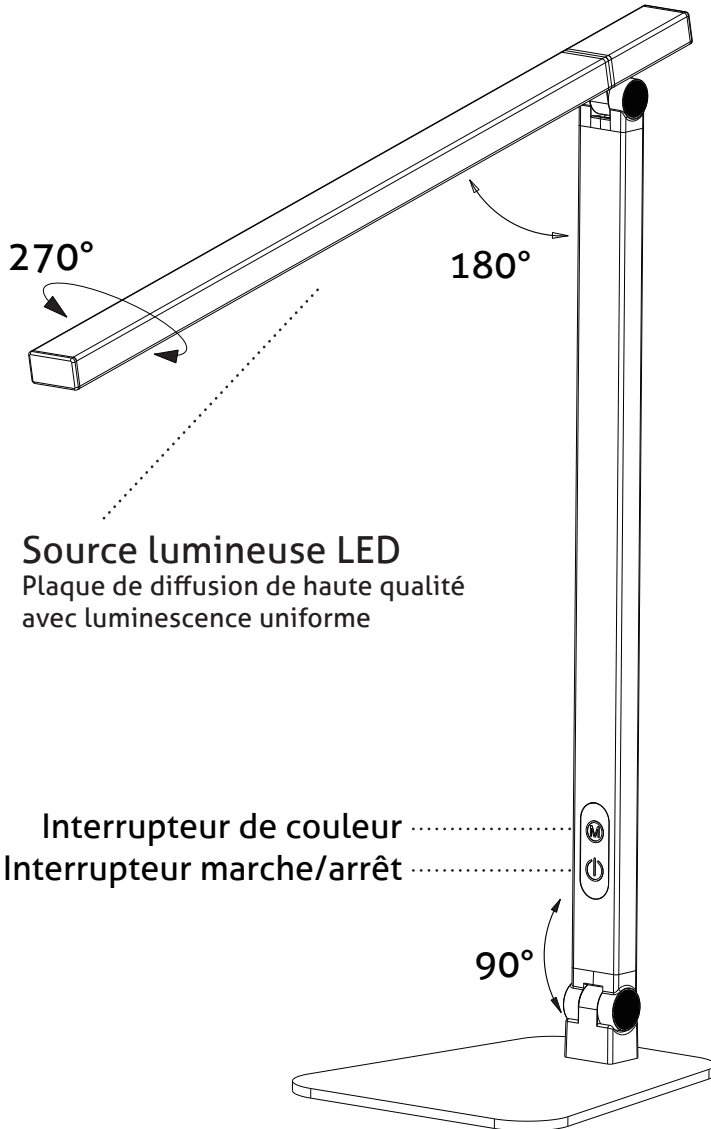

**Преди да използвате продукта, моля, прочетете следните инструкции за използване и ги запазете.**

**Предупреждения:**

Уверете се, че уредът не е повреден по време на транспортирането. - Не разглобявайте продукта в домашни условия! - За да избегнете повреди, моля, не затягайте прекалено регулируемите части на лампата. - Моля, не използвайте лампата при висока температура или в среда с висока влажност. Може да се използва само в сухи, закрити помещения. - Моля, не се взирайте в светлината на светодиода.

**В следните случаи, моля, изключете незабавно хранящия кабел и спрете да използвате лампата:** Ако хранящият кабел или щепселът е повреден / Ако хранящият кабел е повреден, той трябва да се замени само с кабел от производителя или неговия доставчик на ремонтни услуги / Ако основата на лампата е влажна или мокра / Ако която и да е част от лампата е счупена / Ако от лампата излиза пушек или искри / Ненормално мига или светодиодният източник на светлина се повреди.

1. Преди използване, свържете щепсела на включения в опаковката на адаптер към лампата, а адаптера към електрическата мрежа.



Използвайте сензорния превключвател, за включване и изключване на светодиодите.



Чрез неколкократно натискане на бутона можете да настроите желаната яркост.



Функция за изключване по време: Натиснете продължително бутона за превключване (5 секунди), лампата започва да мига и автоматично ще започне 45-минутното обратно броене за изключване.



5-степенно регулиране на цветовата температура: Чрез неколкократно натискане на бутона е възможно да изберете една от наличните в лампата 5 цветове температури.



Уникална светлинна функция: Завъртете главата на лампата на 180° по посока на часовниковата стрелка и спуснете рамото на лампата, за да я превърнете в нощна лампа.



Функция за памет: Лампата може да записва настройката на осветлението преди последното изключване (вместо правилно издърпване на кабела за зареждане, трябва да се изключи чрез натискане на нормалния бутон). Забележка: Лампата не съдържа вградена батерия.

2. USB изход: Лампата има USB изход, който се използва за зареждане на USB устройства 5V.

**Почистване/Поддръжка**

За оптимална работа на осветителното тяло, може да се наложи почистване на осветителното тяло със зависеща от степента на замърсяване честота, но поне веднъж месечно. 1. Преди почистване изключете продукта от контакта! 2. Почистете външността на лампата с леко навлажнена кърпа. Не използвайте агресивни почистващи препарати! Внимавайте в осветителното тяло и върху електрическите компоненти да не попада вода!

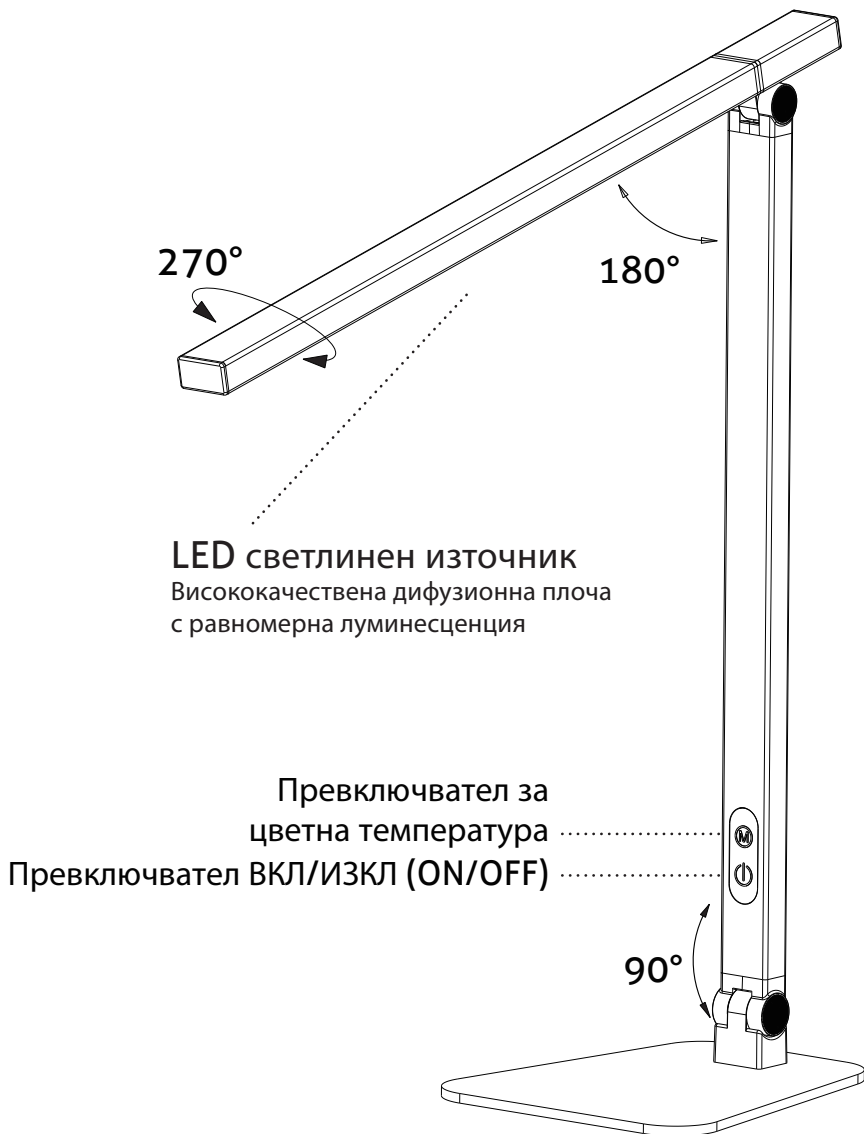

## HU

ⓘ A hulladékká vált berendezést elkülönítetten gyűjtse, ne dobja a háztartási hulladékba, mert az a környezetre vagy az emberi egészségre veszélyes összetevőket is tartalmazhat! A használt vagy hulladékká vált berendezés térítésmentesen átadható a forgalmazás helyén, illetve valamennyi forgalmazónál, amely a berendezéssel jellegetben és funkciójában azonos berendezést értékesít. Elhelyezheti elektronikai hulladékok átvételére szakosodott hulladékgyűjtő helyen is. Ezzel Ön védi a környezetet, embertársai és a saját egészségét. Kérdés esetén keresse a helyi hulladékkezelő szervezetet.

## EN

ⓘ Waste equipment must not be collected separately or disposed of with household waste because it may contain components hazardous to the environment or health. Used or waste equipment may be dropped off free of charge at the point of sale, or at any distributor which sells equipment of identical nature and function. Dispose of product at a facility specializing in the collection of electronic waste. By doing so, you will protect the environment as well as the health of others and yourself. If you have any questions, contact the local waste management organization. We shall undertake the tasks pertinent to the manufacturer as prescribed in the relevant regulations and shall bear any associated costs arising.

## DE

ⓘ Sammeln Sie Altgeräte getrennt, entsorgen Sie sie keinesfalls im Haushaltsmüll, weil Altgeräte auch Komponenten enthalten können, die für die Umwelt oder für die menschliche Gesundheit schädlich sind! Gebrauchte oder zum Abfall gewordene Geräte können an der Verkaufsstelle oder bei jedem Händler, der vergleichbare oder funktionsgleiche Geräte verkauft, kostenlos abgegeben oder an eine Spezialsammelstelle für Elektroabfälle übergeben werden. Damit schützen Sie die Umwelt, Ihre eigene Gesundheit und die Ihrer Mitmenschen. Bei Fragen wenden Sie sich bitte an den örtlichen Abfallentsorgungsträger. Wir übernehmen die einschlägigen, gesetzlich vorgeschriebenen Aufgaben und tragen die damit verbundenen Kosten.

## RO

ⓘ Colectați în mod separat echipamentul devenit deșeu, nu-l aruncați în gunoierul menajer, pentru că echipamentul poate conține și componente periculoase pentru mediul înconjurător sau pentru sănătatea omului! Echipamentul uzat sau devenit deșeu poate fi predat nerambursabil la locul de vânzare al acestuia sau la toți distribuitorii care au pun în circulație produse cu caracteristici și funcționalități similare. Poate fi de asemenea predat la punctele de colectare specializate în recuperarea deșeurilor electronice. Prin aceasta protejați mediul înconjurător, sănătatea Dumneavoastră și a semenilor. În cazul în care aveți întrebări, vă rugăm să luați legătura cu organizațiile locale de tratare a deșeurilor. Ne asumăm obligațiile prevederilor legale privind producătorii și suportăm cheltuielile legate de aceste obligații.

## SK

ⓘ Tento symbol na produktoch alebo v sprievodných dokumentoch znamená, že použité elektrické a elektronické výrobky nesmú byť pridané do bežného komunálneho odpadu. Pre správnu likvidáciu, obnovu a recykláciu odevzdať tieto výrobky na určené zberné miesta. Alternatívne v niektorých krajinách Európskej únie alebo v iných európskych krajinách môžete vrátiť svoje výrobky miestnemu predajcovi pri kúpe ekvivalentného nového produktu. Správnu likvidáciu tohto produktu pomôžete zachovať cenné prírodné zdroje a napomáhate prevencii potenciálnych negatívnych dopadov na životné prostredie a ľudské zdravie, čo by mohli byť dôsledky nesprávnej likvidácie odpadov. Ďalšie podrobnosti si vyžiadajte od miestneho úradu alebo najbližšieho zberného miesta. Pri nesprávnej likvidácii tohto druhu odpadu môžu byť v súlade s národným predpismi udelené pokuty.

## CZ

ⓘ Tento symbol na produktech nebo v průvodních dokumentech znamená, že použité elektrické a elektronické výrobky nesmí být přidány do běžného komunálního odpadu. Pro správnou likvidaci, obnovu a recyklaci odevzdejte tyto výrobky na určená sběrná místa. Alternativně v některých zemích Evropské unie nebo v jiných evropských zemích můžete vrátit své výrobky místnímu prodejci při koupení ekvivalentního nového produktu. Správnou likvidaci tohto produktu pomůžete zachovat cenné přírodní zdroje a napomáháte prevenci potenciálních negativních dopadů na životní prostředí a lidské zdraví, což by mohli být důsledky nesprávné likvidace odpadu. Další podrobnosti si vyžádajte u místního úřadu nebo nejbližšího sběrného místa. Při nesprávné likvidaci tohoto druhu odpadu může být v souladu s národním předpisem udělena pokuta.

## HR

ⓘ Opremo, ki je, zbirajte ločeno in je ne zavrzite med gospodinjske odpadke, saj lahko vsebuje sestavine, ki so nevarne za okolje ali zdravje ljudi. Rabljena ali odpadna oprema se lahko brezplačno vrne na prodajno mesto ali kateremu koli distributerju, ki prodaja opremo, ki je po naravi in funkciji enaka tej opremi. Odložite ga lahko tudi na specializiranem zbirnem mestu za elektronske odpadke. S tem varujete okolje, svoje zdravje in zdravje svojih sodržavljanov. Če imate vprašanja, se obrnite na lokalno organizacijo za ravnanje z odpadki.

## SI

▶ Otpadna oprema se ne sme odvojeno sakupljati niti odlagati sa kućnim odpadom jer može sadržati komponente opasne po životnu sredinu ili zdravlje. Korišćena ili otpadna oprema se može besplatno odložiti na prodajnom mestu ili kod bilo kog distributera koji prodaje opremu identične prirode i funkcije. Odložite proizvod u postrojenje specijalizovano za sakupljanje elektronskog otpada. Time ćete zaštititi životnu sredinu, kao i zdravlje drugih i sebe. Ako imate pitanja, obratite se lokalnoj organizaciji za upravljanje otpadom. Mi ćemo preuzeti poslove koji se odnose na proizvođača kako je propisano relevantnim propisima i snosićemo sve povezane troškove.

## SRB

▶ Otpadnu opremu prikupljati i odlagati odvojeno jer može sadržavati dijelove opasne po okoliš ili zdravlje ljudi! Rabljena ili odbačena oprema može se besplatno predati na prodajnom mjestu ili bilo kojem distributeru koji prodaje opremu koja je po prirodi i funkciji ista. Elektronički otpad možete odložiti i na sabirno mjesto. Time štitite okoliš, Vaše zajednicu i Vaše zdravlje. Ako imate pitanja, kontaktirajte mjesnu udrugu za zbrinjavanje otpada.

## PT

▶ O aparelho que tornara-se desperdício deve ser recolhido separadamente, não com os lixos domésticos porque pode conter peças perigosas para a saúde ou o ambiente. O aparelho usado o desperdício pode ser entregue ao lugar de distribuição ou nas lojas que vende aparelhos com funções idênticas. Pode ser entregue aos pontos de recolha de desperdícios. Assim O senhor protege o ambiente, a própria saúde e a saúde dos outros. Se tem perguntas, contacte o organismo de tratamento de resíduos.

## LT

▶ Įrenginį, kurio gyvavimo laikas pasibaigė, tvarkykite atskirai, neišmeskite su buitinėmis atliekomis, nes jame gali būti aplinkai ar žmonių sveikatai pavojingų komponentų. Panaudotą ar į atliekas nurašytą įrenginį galima nemokamai perduoti prekybos vietoje arba bet kuriam platintojui, jei tos atliekos pagal pobūdį ir funkcijas yra tokios pačios, kaip platintųjų parduodami gaminiai. Elektroninės įrangos atliekas galite perduoti elektronikos atliekų priėmimo vietoje. Tuo jūs saugosite aplinką, kitų žmonių ir savo sveikatą. Jei turite klausimų, susisiekiite su vietine institucija, atsakinga už atliekų tvarkymą.

## PL

▶ Zużyty sprzęt należy zbierać i utylizować oddzielnie, ponieważ może zawierać elementy niebezpieczne dla środowiska lub zdrowia ludzkiego! Zużyty lub wyrzucony sprzęt można przekazać bezpłatnie w punkcie sprzedaży lub dowolnemu dystrybutorowi, który sprzedaje sprzęt o identycznym charakterze i funkcji. Możesz również oddać odpady elektroniczne w punkcie zbiórki. W ten sposób chronisz środowisko, innych ludzi i własne zdrowie. Jeśli masz jakiegokolwiek pytania, skontaktuj się z lokalną organizacją zajmującą się utylizacją odpadów.

## GR

▶ Ο εξοπλισμός απορριμμάτων δεν πρέπει να συλλέγεται χωριστά ή να απορρίπτεται μαζί με τα οικιακά απορρίμματα, επειδή μπορεί να περιέχει εξαρτήματα επικινδύνια για το περιβάλλον ή την υγεία. Ο μεταχειρισμένος ή άχρηστος εξοπλισμός μπορεί να απορριφθεί δωρεάν στο σημείο πώλησης ή σε οποιοδήποτε διανομέα που πουλά εξοπλισμό ίδιας φύσης και λειτουργίας. Απορρίψτε το προϊόν σε εγκατάσταση που ειδικεύεται στη συλλογή ηλεκτρονικών απορριμμάτων. Με αυτόν τον τρόπο, θα προστατεύσετε το περιβάλλον καθώς και την υγεία των άλλων και τον εαυτό σας. Εάν έχετε οποιοδήποτε ερωτήσες, επικοινωνήστε με τον τοπικό οργανισμό διαχείρισης απορριμμάτων. Θα αναλαμβάνουμε τα καθήκοντα που σχετίζονται με τον κατασκευαστή, όπως ορίζονται στους σχετικούς κανονισμούς και θα επιβαρυνόμαστε με οποιοδήποτε σχετικό κόστος προκύψει.

## IT

▶ Le apparecchiature di scarto non devono essere raccolte separatamente o smaltite con i rifiuti domestici perché possono contenere componenti pericolosi per l'ambiente o la salute. Le apparecchiature usate o da buttare possono essere consegnate gratuitamente presso il punto vendita o presso qualsiasi distributore che venda apparecchiature di natura e funzione identiche. Smaltite il prodotto presso una struttura specializzata nella raccolta di rifiuti elettronici. In questo modo, proteggerete l'ambiente e la vostra salute e degli altri. In caso di domande, contattare l'organizzazione locale per la gestione dei rifiuti. Ci assumiamo i compiti di competenza del produttore come prescritto dalle normative pertinenti e ci facciamo carico di tutti i costi che ne derivano.

## ES

Los equipos de desecho no deben recolectarse por separado ni eliminarse con la basura doméstica porque pueden contener componentes peligrosos para el medio ambiente o la salud. Los equipos usados o de desecho podrán ser entregados gratuitamente en el punto de venta, o en cualquier distribuidor que venda equipos de idéntica naturaleza y función. Deseche el producto en una instalación especializada en la recolección de desechos electrónicos. Al hacerlo, protegerá el medio ambiente, así como la salud de los demás y la suya propia. Si tiene alguna pregunta, póngase en contacto con la organización local de gestión de residuos. Llevaremos a cabo las tareas correspondientes al fabricante según lo prescrito en las regulaciones pertinentes y asumiremos los costos asociados que surjan.

## FR

Les équipements usagés ne doivent pas être collectés séparément ou éliminés avec les déchets ménagers car ils peuvent contenir des composants dangereux pour l'environnement ou la santé. Les équipements usagés ou mis au rebut peuvent être déposés gratuitement au point de vente ou chez tout distributeur vendant des équipements de nature et de fonction identiques. Déposez le produit dans un centre spécialisé dans la collecte des déchets électroniques. Vous protégerez ainsi l'environnement, votre santé et celle des autres. Si vous avez des questions, veuillez contacter votre organisme local de gestion des déchets. Nous nous acquitterons des tâches qui incombent au fabricant conformément aux règlements en vigueur et supporterons les coûts qui en découleront.

## BG

Отпадъчното оборудване събирайте разделно, не го изхвърляйте в битовите отпадъци, защото може да съдържа компоненти, опасни за околната среда или човешкото здраве! Използвано или отпадъчно оборудване може да бъде предадено безплатно на мястото на продажба или при всеки дистрибутор, който продава оборудване с идентично естество и функция. Можете също да го предадете в пункт за събиране на отпадъци, специализиран за събиране на електронни отпадъци. По този начин Вие защитавате околната среда, здравето на другите хора и собственото си здраве. Ако имате въпроси, свържете се с местната организация за управление на отпадъците. Както се изисква от съответните разпоредби, задълженията, които са свързани с производителя, ще поемем ние, а също и всички свързани с това разходи.